

打込みアンカー止め方式 S=1/2.5

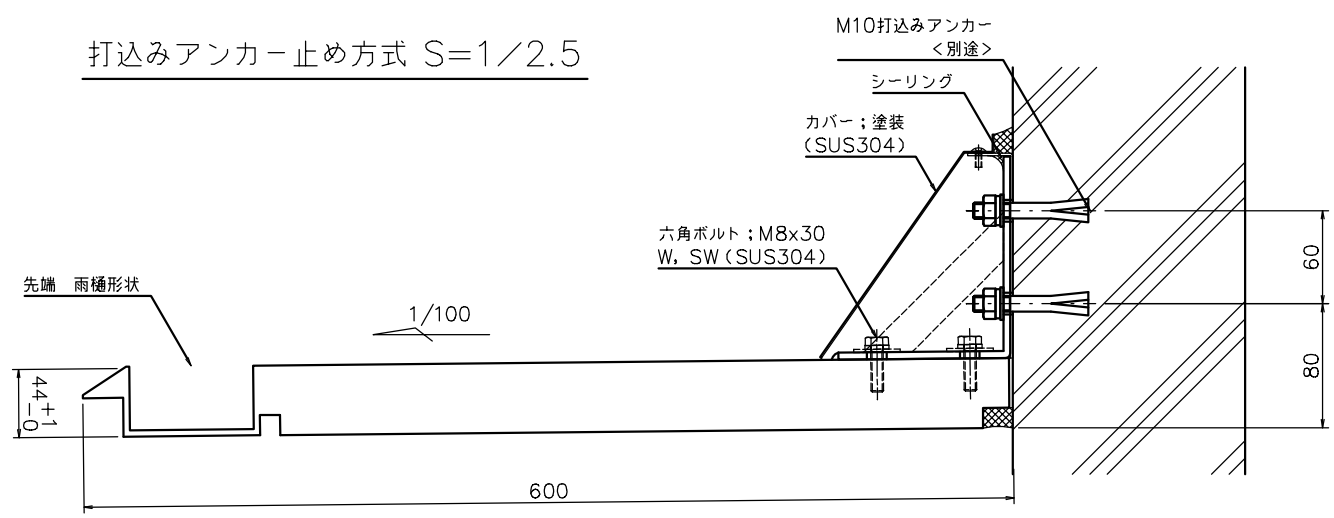

貫通ボルト止め方式 S=1/2.5

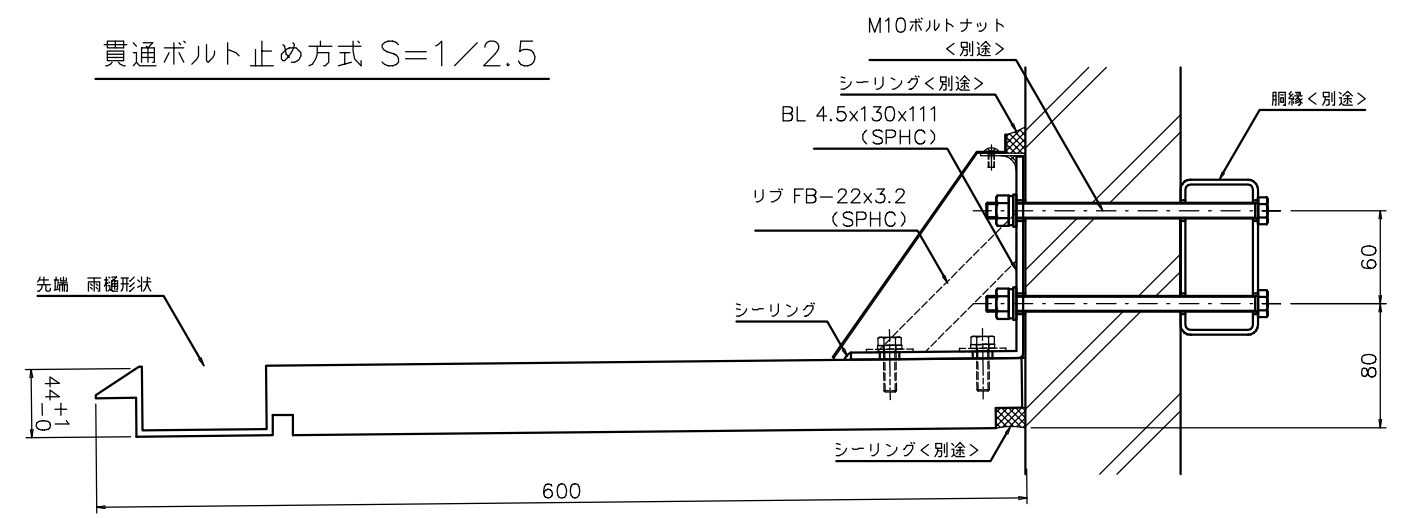

側面部材拡大図 S=1/2.5

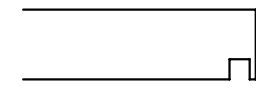

- \* 底本体；アルミ板（表面材），フェノール樹脂含浸コア（芯材）
- \* 表面処理；フッ素樹脂塗装ライトグレー（底本体）  
ウレタン樹脂塗装ライトグレー（カバー）
- \* 風圧強度；吹上げ 2900N/m<sup>2</sup>，吹下げ 2400N/m<sup>2</sup>
- \* 積雪強度；積雪 100 cm < 1 cm 当たり 30 N/m<sup>2</sup> で計算 >

	名称 底 600Cシリーズ t44		図番 PFH44-600C-14C	
	W1450xD600Cxt44		分番 1/1	尺度 1/5 投影法 第三角法
材料 アルミ板+フェノール樹脂含浸コア表面処理	塗装	承認	検閲 J. N	製図 中野
符号	改定年月日	改定事項	担当	設計 中野
		全数 SUS304・SPHC	数量 1	年月日 14.06.10 年月日 14.06.04 年月日 14.06.04